

S 20

Autobetonpumpe



MADE IN GERMANY
by SCHWING-Stetter 

Reichhöhe		19,40 m
Fördermenge	max.	111 m ³ /h
Förderdruck	max.	108 bar
Einsatzgewicht		≤ 18 t



RECORD BREAKING ENGINEERING



Die S 20 von SCHWING

Die vielseitige City-Pumpe

Je kleiner die Autobetonpumpe desto größer die Einsatzvielfalt: morgens in der Innenstadt, mittags im Neubaugebiet und abends in einer Halle. So vielfältig die Einsätze, so umfangreich ist auch die Ausstattung und das benötigte Zubehör einer solchen City-Pumpe. Gleichzeitig muss sie kompakt und wendig sein. So wie die S 20 von SCHWING. Ihr äußerst geringer Platzbedarf beim Abstützen, die hohe Zuladungsreserve und die leistungsstarke Pumpenbatterie sorgen für ein breites Einsatzspektrum. Ihre Flexibilität kombiniert die S 20 mit herausragender Effizienz – sei es beim Betoneinbau mit dem Mast oder bei dem in dieser Klasse üblichen Pumpen über Schläuche. Die Kombination aus unerreicht niedrigen Wartungskosten, hoher Zuverlässigkeit und exzellenter Kraftstoffeffizienz führt zu mehr Gewinn je Kubikmeter gepumptem Beton.

Vorteile und Nutzen im Überblick

Mast

Kurze Mastelemente, große Mastöffnungswinkel und flexible ZR-Faltung: mit ihrem vierteiligen Mast ist die S 20 von SCHWING optimal für Pumpeinsätze in Hallen oder im beengten Innenstadtbereich gerüstet. Durch die geringe Ausfalthöhe von nur 3,85 m verfügt die S 20 über sehr gute Einfädeleigenschaften und kann auch in kleineren Industriehallen aufgebaut werden. Wahlweise kann der Mast mit einer Rohrleitung DN 125 (Serie) oder DN 100 (Option) ausgestattet werden.



Pumpenbatterie

Mit der Pumpenbatterie P2023 sind für eine Fördermenge von 98 m³/h gerade einmal 20 Hübe je Minute erforderlich. Alternativ kann eine Pumpenbatterie P2020 verbaut werden, die wahlweise stangen- oder kolbenseitig betrieben werden kann. Damit erreicht die S 20 eine Fördermenge von bis zu 111 m³ pro Stunde oder einen Förderdruck von bis zu 108 bar. So können beim Pumpen über Schläuche auch größere Weiten problemlos realisiert werden.



2-Kreis-Hydrauliksystem

Das offene SCHWING-Hydrauliksystem der S 20 setzt die Motorleistung effizient und verlustarm in Pumpleistung um. Und dank der serienmäßigen 2-Kreis-Hydraulik mit MPS wird der ROCK-Schieber auch bei niedrigen Hubzahlen und schwierigen Betonen schnell und kraftvoll umgeschaltet.



Abstützung

Die H-Abstützung vorne und die vertikale Abstützung hinten verleihen der S 20 eine außergewöhnliche Flexibilität. Durch die äußerst geringe Aufstellfläche kann die S 20 auch auf Baustellen aufgebaut werden, die für andere Betonpumpen unerreichbar sind. Mit der optionalen Rohrleitung DN 100 muss die S 20 sogar beim Betoneinbau über den Mast auch vorne nur noch vertikal abgestützt werden.



Betonventil

Der legendär niedrige Verschleiß des ROCK und seine optimale Geometrie für einen reibungsarmen Betonfluss gewährleisten niedrige Service- und Betriebskosten. Und durch seine sehr gute Reinigungsfähigkeit ist die S 20 schneller bereit für den nächsten Einsatz.



Versorgungsbedienung

Über die einheitliche Versorgungsbedienung kann der Wasserkasten befüllt und entleert und Wasserpumpe, Rührwerk, Spritzschlauch, Hochdruck-Reiniger und Kompressor gesteuert werden. Der Standard bei allen SCHWING-Autobetonpumpen für mehr Übersichtlichkeit und Bedienfreundlichkeit.



Funk-Fernsteuerung SC 30

Durch das ergonomische Design und das niedrige Gewicht der SC 30 können auch längere Einsätze ermüdungsarm und konzentriert gemeistert werden. Die leistungsstarken Akkus garantieren dabei eine Einsatzzeit von mindestens 8 Stunden.



VECTOR-Steuerung

Über die intuitiv zu bedienende VECTOR-Steuerung kann der Maschinist die Maschinendaten, Betriebszustände und gewählten Einstellungen der S 20 abrufen und verschiedene Parameter verändern. Das integrierte Diagnosesystem gewährleistet einen sicheren Betrieb und weist den Betreiber auf Wartungsintervalle hin.



Vorteile und Nutzen im Detail

Der ROCK

Schneller sauber mit weniger Wasser.

Durch seine gerade Bauform ist der ROCK-Schieber im Vergleich zu anderen Betonventilen deutlich einfacher und schneller zu reinigen. Gleichzeitig ermöglicht er den direkten Blick in die Förderzylinderrohre und auf die Förderkolben. So kann die Pumpenbatterie innerhalb von nur zwei Hüben einfach und bequem gereinigt werden. Das spart Wasser und reduziert den Zeitaufwand für die Reinigung.

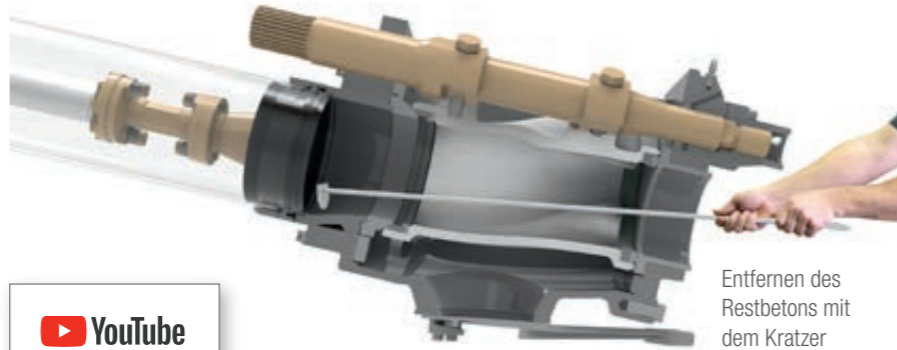

Entfernen des Restbetons mit dem Kratzer



Intelligenter Verschleißschutz.

Besonders hoch ist der Verschleiß im Betonventil, da der Beton hier unter hohem Druck in den Abgang geleitet wird. Um diesen Verschleiß zu minimieren, trifft beim ROCK an der am meisten belasteten Stelle nicht Beton auf Stahl, sondern Beton auf Beton. Denn die intelligente Konstruktion des ROCK führt nach jedem Umschwenken zum Aufbau eines Betondreiecks, an dem der Förderstrom verschleißarm entlanggleitet. Durch diese Betonschicht geschützt, weist der ROCK eine deutlich längere Lebensdauer als andere Betonventile auf. Für spürbar mehr Gewinn je m³.

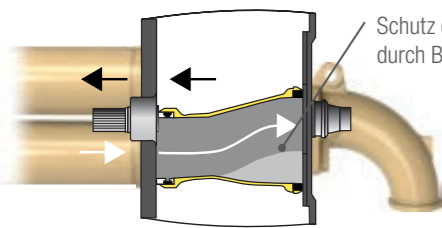

Schutz der ROCK-Innenseite durch Betondreieck

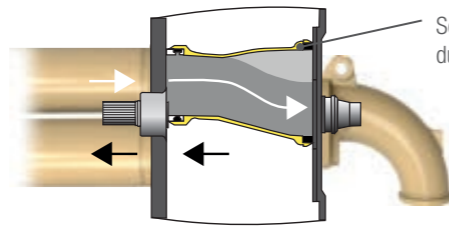

Schutz der ROCK-Innenseite durch Betondreieck

Einfache Wartung.

Der ROCK-Schieber hat nicht nur eine deutlich längere Lebensdauer als andere Betonventile, er lässt sich auch einfacher warten. Nach dem Entfernen des Gehäusedeckels sind die Verschleißteile leicht zugänglich und können schnell und sicher ausgetauscht werden. Zeitaufwendige Einstellarbeiten sind nach dem Austausch nicht erforderlich. Und die Zahl der Verschleißteile ist mit 15 beim ROCK-Schieber gerade einmal halb so hoch wie bei anderen Betonventilen. Die Wartung des ROCK-Schiebers: einfach, schnell und sicher.



Die Rohrleitungsvariante DN 100

Abstützweite reduzieren, Einsatzspektrum erweitern.

Ab Werk ist der Mast der S 20 mit einer Rohrleitung DN 125 ausgestattet. Eine interessante Ausstattungsvariante ist der Mast mit einer Rohrleitung DN 100. Denn durch das geringere Gewicht bietet diese Option einen entscheidenden Vorteil: beim Betoneinbau über den Mast muss die S 20 auch vorne nur vertikal abgestützt werden. Damit ist die Maschine voll abgestützt gerade einmal 2,45 m breit. So eröffnen sich Einsatzorte, an denen andere Betonpumpen nicht aufgestellt werden können.

Rohrleitung DN 100

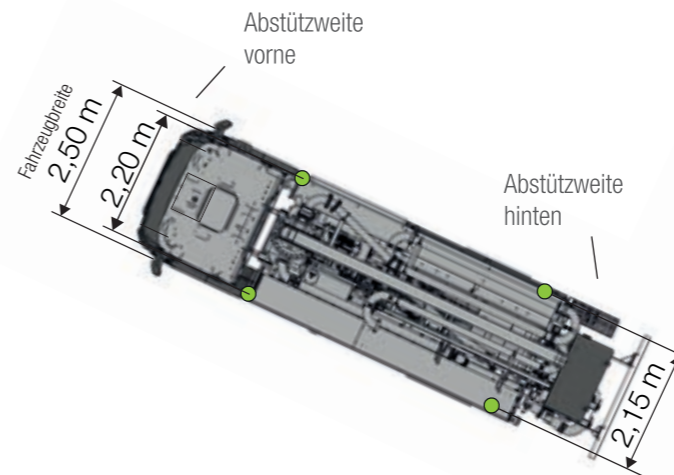

Rohrleitung DN 125

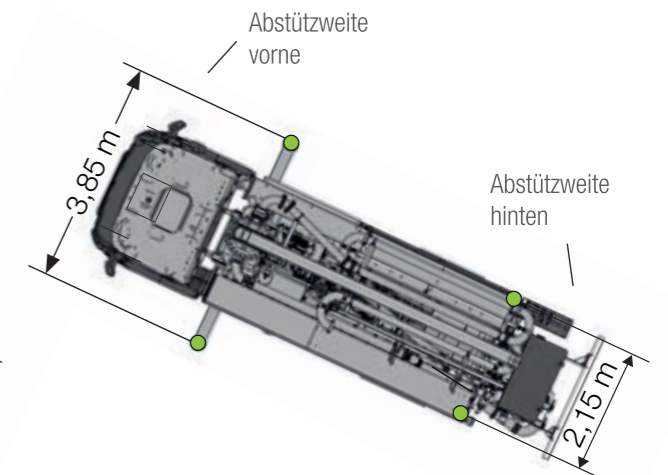

Der Mast

Meister der Flexibilität

Mit seiner ZR-Faltung, den kurzen Mastelementen und den großen Öffnungswinkeln ist der Mast der S 20 das optimale Werkzeug für die vielfältigen Einsätze in dieser Maschinenklasse. Durch die leichte Bedienbarkeit, die geringe Ausfalthöhe von nur 3,85 m und die hohe Beweglichkeit können auch anspruchsvolle Einsätze zuverlässig, sicher und zügig bewältigt werden.



Flexibler Lademeister

Für den sicheren Transport und das einfache Handling der umfangreichen Ausrüstung kann die S 20 mit verschiedenen Ablage- und Verstaumöglichkeiten ausgestattet werden. Durch die zahlreichen Kombinationsmöglichkeiten lässt sich jede S 20 individuell an ihr spezielles Einsatzprofil anpassen. Für eine vereinfachte Konfiguration wurden für die Maschine drei Ebenen definiert. Aus den vielfältigen Optionen kann so für jede Ebene und für jede Maschinenseite die passende Ausstattung gewählt werden.



S 20 auf Mercedes-Benz Arocs 1833



S 20 auf MAN TGM 18.290

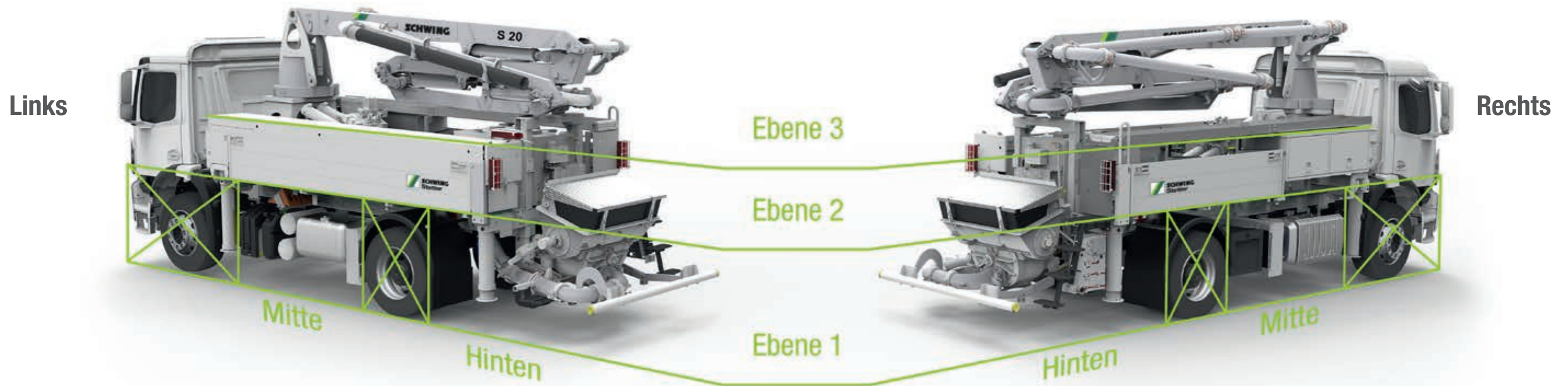

Ebene 3

Ladebox, 3,10 m abnehmbar	Ladebox, 4,10 m abnehmbar	Ladebox, 4,10 m abnehmbar - mit 14 x 125er Hülsen - oder 8 x 125er Hülsen	Ladewanne, 4,10 m - nicht kombinierbar mit abnehmbaren Ladeboxen - kombinierbar mit Geländer	Ladewanne, 5,10 m - nicht kombinierbar mit abnehmbaren Ladeboxen - nicht kombinierbar mit Geländer
-------------------------------------	-------------------------------------	---	---	---

Ebene 2

Ladefläche, 5,00 m mit klappbarer Bordwand	Ladebox, 5,00 m - mit 20 x 125er Hülsen - oder 12 x 160er Hülsen - kombinierbar mit Ladewanne auf Ebene 3	Ladebox, 4,00 m - mit Werkzeugschrank - mit 20 x 125er Hülsen - oder 12 x 160er Hülsen
--	---	--

Ebene 1 (Ausstattungsöglichkeiten der Ebene 1 abhängig vom Fahrgestell)

Zentralschmieranlage, hinten	Wurfbox, hinten - mit Lochboden - zum Reinigen und Transportieren von Kupplungen etc. - kippbar	Aufbewahrungsbox, hinten - 350 mm breit - abschließbar - nicht kombinierbar mit Ladebox auf Ebene 2
--	---	---

Ebene 3

Ladebox, 3,10 m abnehmbar	Ladewanne, 4,10 m - nicht kombinierbar mit abnehmbaren Ladeboxen - kombinierbar mit Geländer	Ladewanne, 5,10 m - nicht kombinierbar mit abnehmbaren Ladeboxen - nicht kombinierbar mit Geländer
-------------------------------------	---	---

Ebene 2

Staubox unter Steuerschrank	Ladefläche, 3,20 m mit klappbarer Bordwand	Laderegal, 1,60 m hinten klappbarer Bordwand	Ladebox, 3,00 m - mit 20 x 125er Hülsen - oder 12 x 160er Hülsen	Rohrregal, 3,20 m inkl. Alu-Wanne 5,10 m
------------------------------------	--	--	---	--

Ebene 1 (Ausstattungsöglichkeiten der Ebene 1 abhängig vom Fahrgestell)

Wurfbox, hinten - mit Lochboden - zum Reinigen und Transportieren von Kupplungen etc. - kippbar	Wasserschlauch-Aufroller - nicht kombinierbar mit Wurfbox	Aufbewahrungsbox, mittig - 350, 650 oder 820 (alternativ 2 x 350) mm breit - abschließbar	Ablage auf Aufbewahrungsbox, mittig - nur für Aufbewahrungsboxen mit 650 und 820 mm Breite
---	---	--	--

Ausstattungs Optionen

Links

Rechts

Ebene 3

Ebene 3



Ladebox, 3,10 m
abnehmbar



Ladebox, 4,10 m
abnehmbar



Ladebox, 4,10 m
abnehmbar
- mit 14 x 125er Hülsen
- oder 8 x 125er Hülsen



Ladebox, 3,10 m
abnehmbar

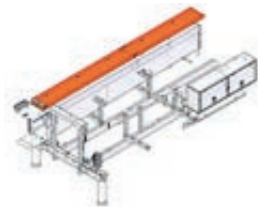

Ladewanne, 4,10 m / 5,10 m
- nicht kombinierbar mit abnehmbaren Ladeboxen
- kombinierbar mit Geländer (nur bei 4,10 m)

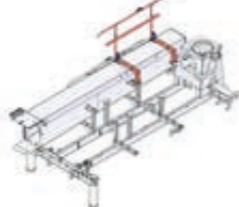

Geländer
- nicht kombinierbar mit abnehmbaren Ladeboxen
- kombinierbar mit Ladewanne

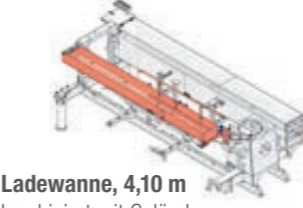

Ladewanne, 4,10 m
kombiniert mit Geländer

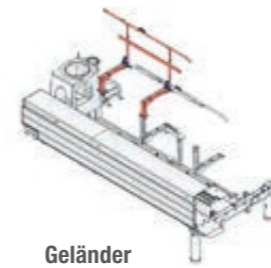

Geländer
- nicht kombinierbar mit abnehmbaren Ladeboxen
- kombinierbar mit Ladewanne

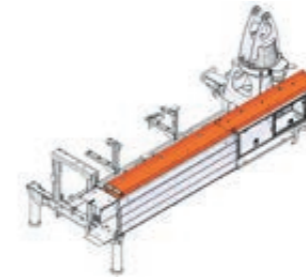

Ladewanne, 4,10 m / 5,10 m
- nicht kombinierbar mit abnehmbaren Ladeboxen
- kombinierbar mit Geländer (nur bei 4,10 m)

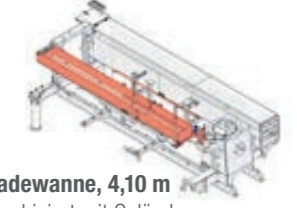

Ladewanne, 4,10 m
kombiniert mit Geländer

Ebene 2

Ebene 2

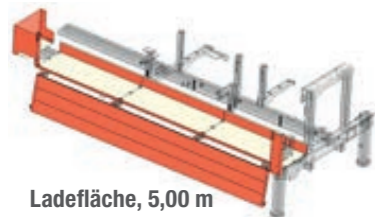

Ladefläche, 5,00 m
mit klappbarer Bordwand

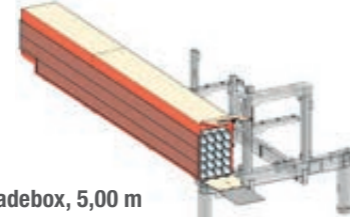

Ladebox, 5,00 m
- mit 20 x 125er Hülsen
- oder 12 x 160er Hülsen
- kombinierbar mit Ladewanne auf Ebene 3

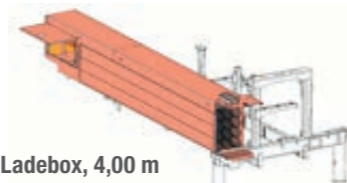

Ladebox, 4,00 m
- mit Werkzeugschrank
- mit 20 x 125er Hülsen
- oder 12 x 160er Hülsen

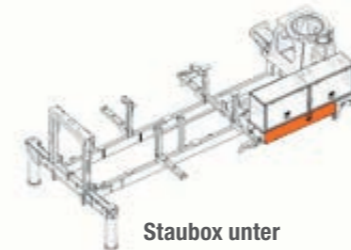

Staubbox unter Steuerschrank

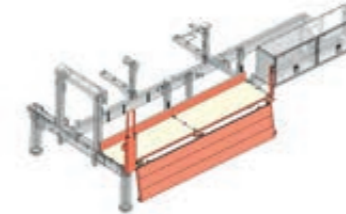

Ladefläche, 3,20 m
mit klappbarer Bordwand

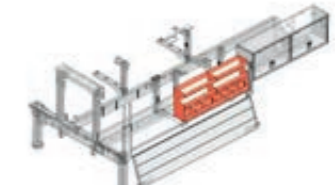

Laderegal, 1,60 m
hinter klappbarer Bordwand

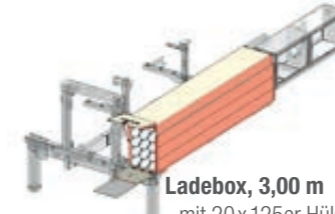

Ladebox, 3,00 m
- mit 20 x 125er Hülsen
- oder 12 x 160er Hülsen

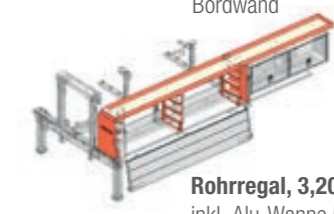

Rohrregal, 3,20 m
inkl. Alu-Wanne 5,10 m

Ebene 1

(Ausstattungsöglichkeiten der Ebene 1 abhängig vom Fahrgestell)

Ebene 1

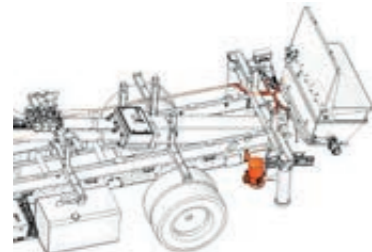

Zentralschmieranlage, hinten



Wurfbox, hinten
- mit Lochboden
- zum Reinigen und Transportieren von Kupplungen etc.
- kippbar



Aufbewahrungsbox, hinten
- 350 mm breit
- abschließbar
- nicht kombinierbar mit Ladebox auf Ebene 2

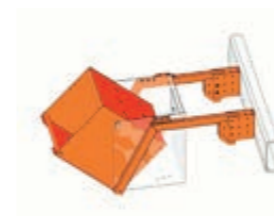

Wurfbox, hinten
- mit Lochboden
- zum Reinigen und Transportieren von Kupplungen etc.
- kippbar

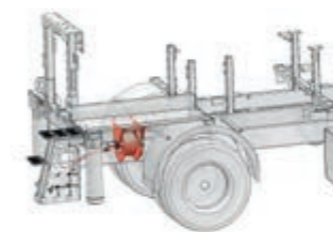

Wasserschlauch-Aufroller
- nicht kombinierbar mit Wurfbox

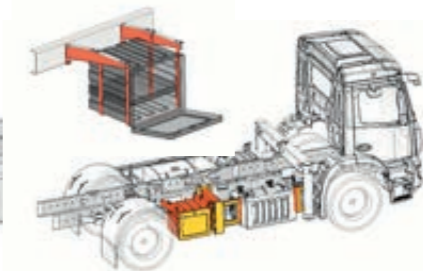

Aufbewahrungsbox, mittig
- 350, 650 und 820 mm Breite
- abschließbar

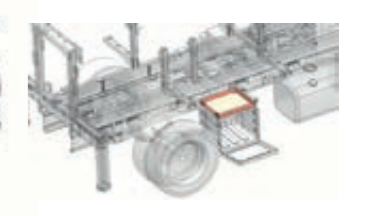

Ablage auf Aufbewahrungsbox, mittig
- nur für Aufbewahrungsboxen mit 650 und 820 mm Breite

Technische Daten

Leistung	stangenseitig	kolbenseitig	
Pumpenbatterie	P 2020-120/80	P 2023-110/75	
Antrieb	l/min 380	380	
Förderzylinder	mm 200 x 2.000	230 x 2.000	
Fördermenge max.	m³/h 111	62	98
Förderdruck max.	bar 60	108	85
Hubzahl max.	1/min. 29	17	20
Betonventil	M-ROCK	M-ROCK (Option: B-ROCK)	
Hydrauliksystem			
Ausführung	offenes System		
Hydrauliktank	l 400		
Mast			
20 ZR			
Förderleitung	DN 125 (Option: DN 100)		
Endschlauchlänge	m 3,00		
Reichhöhe	m 19,40		
Reichtiefe	m 10,40		
Reichweite	m 15,80		
Netto-Reichweite	m 13,30*	(ab Vorderkante Fahrgestell)	
Anzahl der Mastelemente	4		
Höhe der Knickpunkte	m 3,70 / 8,80 / 12,30 / 15,90		
Schwenkbereich	2 x 365°		
Ausfalthöhe	m 3,85		
Abstützung			
Abstützbreite vorne	m 2,20 bei DN 100 / 3,85 bei DN 125		
Abstützbreite hinten	m 2,15		
Abstützkräfte vorne	kN 110		
Abstützkräfte hinten	kN 70		
Fahrgestelle (Beispiele**)			
	Mercedes-Benz Arocs 1833	Mercedes-Benz Arocs 1830	MAN TGM 18.340
Achskonfiguration	4x2	4x2	4x2
Radstand	mm 4.500	4.200	4.125
Länge	mm 8.700	8.540	8.350
Sonstiges			
Wassertank	l 400 (Option: 2 x 400 l)		

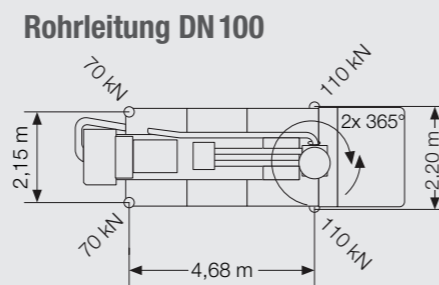
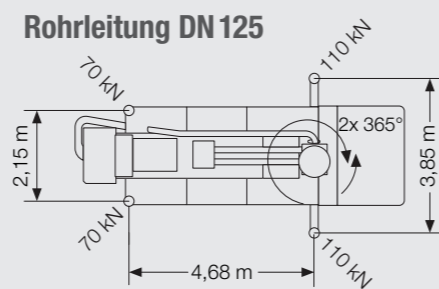

Arbeitsbereich

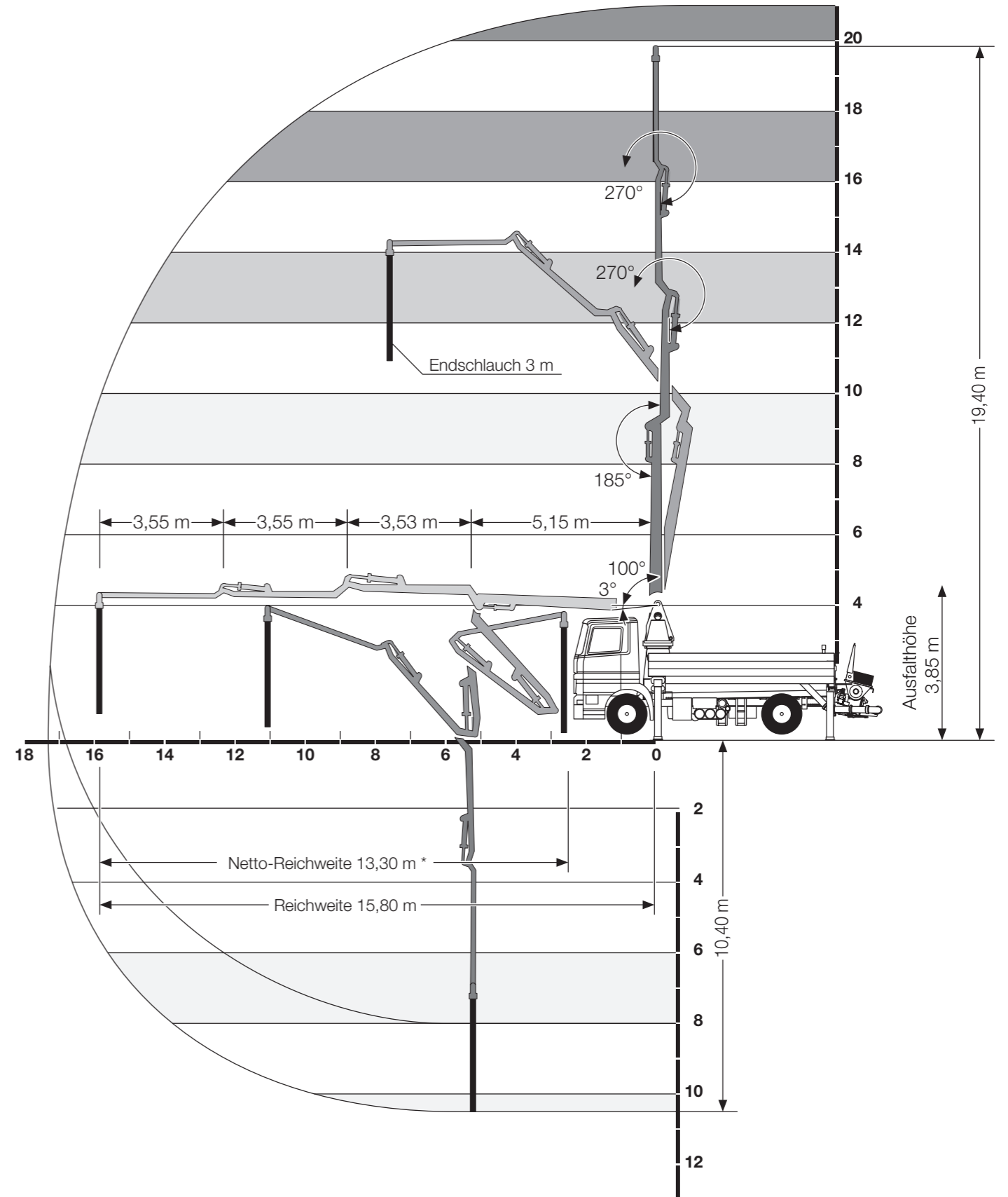

*abhängig vom Fahrgestell **Aufbau auf andere Fahrgestelle möglich

* ab Vorderkante Fahrgestell





Betonpumpen von SCHWING. Effizienz serienmäßig.



SCHWING GmbH
Heerstraße 9-27 · 44653 Herne, Deutschland
Fon +49 23 25 - 987-0 · Fax +49 23 25 - 72922
www.schwing-stetter.com · info@schwing.de

Stetter GmbH
Dr.-Karl-Lenz-Straße 70 · 87700 Memmingen, Deutschland
Fon +49 83 31 - 78-0 · Fax +49 83 31 - 78 275
www.schwing-stetter.com · info@stetter.de

Technische und maßliche Änderungen vorbehalten. Abbildungen unverbindlich. Der genaue Serien- und Lieferumfang und die technischen Daten sind dem Angebot zu entnehmen.

10311027.09.2018